



Montascale Bison 80

Scheda tecnica

La Tua Prima scelta per:

Una consulenza cordiale ed esperta

La soluzione perfetta alle Tue necessità personali

L'eccellente progettazione finalizzata alla funzionalità ed all'estetica del montascale

Tempi rapidi di consegna, installazione ed assistenza

Un prodotto di altissima qualità realizzato per garantire una lunga durata.

Applicazione del prodotto
I montascale Bison sono progettati e costruiti per integrarsi perfettamente in qualsiasi contesto.

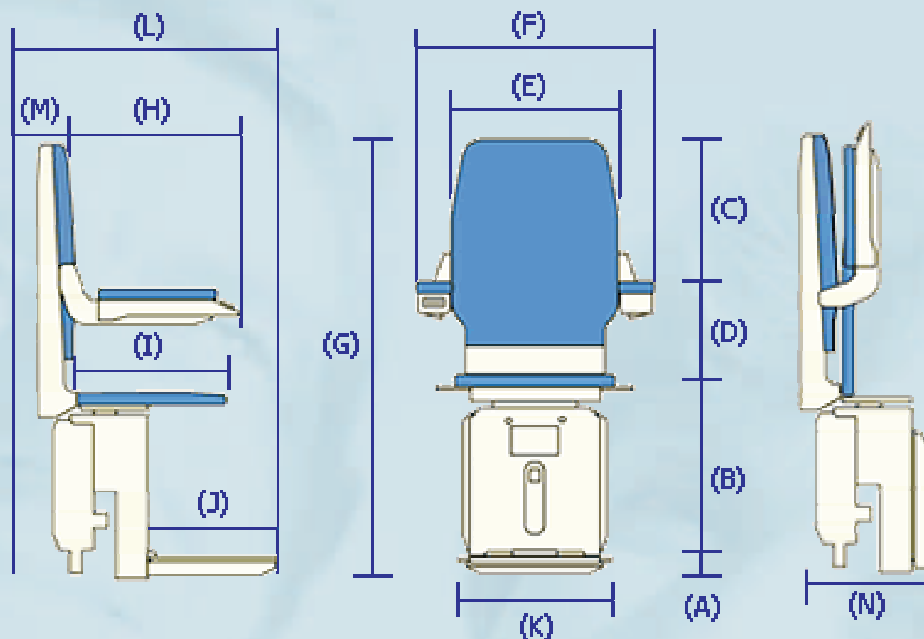

A	Dal pavimento al piano del poggiatesta	50
B	Dal piano del poggiatesta al piano di seduta	490-580
C	Dai braccioli alla sommità dello schienale	388
D	Dal piano di seduta ai braccioli	247
E	Larghezza schienale	450
F	Larghezza complessiva	567
G	Altezza complessiva	1175-1235
H	Dall'estremo anteriore dei braccioli a quello frontale dello schienale	400
I	Profondità seduta	370
J	Profondità poggiatesta	365
K	Larghezza poggiatesta	375
L	Ingombro dalla parete con poggiatesta aperto	640
M	Dall'estremo anteriore dello schienale alla parete	90*-140**
N	Ingombro dalla parete con impianto completamente ripiegato	320
Distanza dall'esterno della rotaia alla parete		180-210
Larghezza minima della scala per ruotare la seduta all'arrivo		730
Portata massima		120 Kg.

N.B. Le misure, espresse in millimetri, sono indicative e comunque soggette a verifica con rilievo sul luogo di installazione



Via dei Due Principati, 42 - Acquamela
84081 Baronissi (SA)
Tel. 089 9566330
Fax 089 9566337
www.ascensorimammone.com